

GUIDAGE A GALET

Monorail

Douille à billes anti-rotation

Douille à billes

Tables et modules

Guidage à galet

Systèmes vis-écrou à billes

Vue d'ensemble

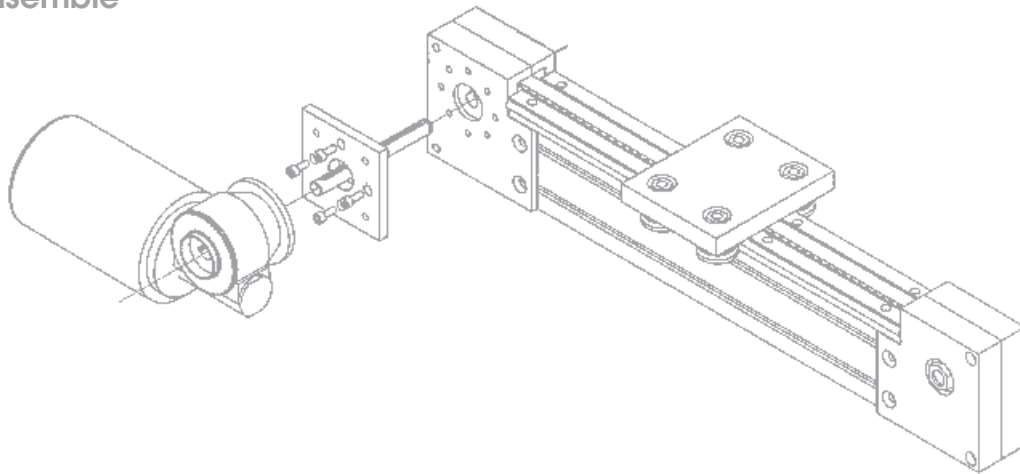

BRIDE D'ADAPTATION CARREE

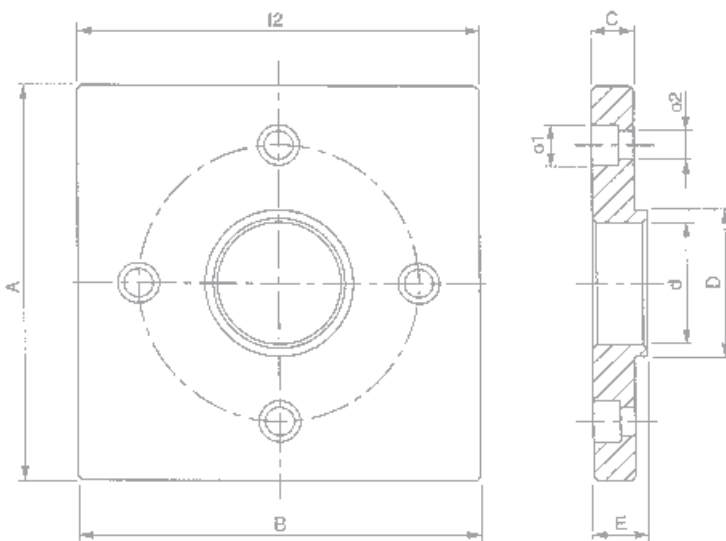

Type	Dimensions en mm								
	A	B	C	D	d	E	I2	o1	o2
FQ1	98	98	10	36	30	13	68	11	7
FQ2	130	130	17	44	36	20	90	14	9

ARBRE CLAVETE

- ALB 1 - Arbre Ø 14 pour glissière avec courroie AT10/16 et AT10/25
- ALB 2 - Arbre Ø 18 pour glissière avec courroie AT10/16 et AT10/25
- ALB 3 - Arbre Ø 25 pour glissière avec courroie AT10/25
- ALB 4 - Arbre Ø 25 pour glissière avec courroie AT10/50

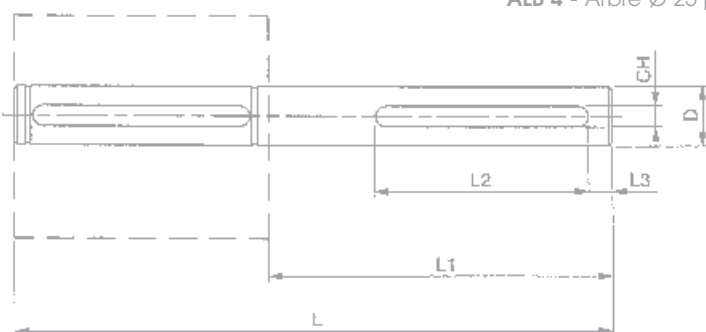

Type	Dimensions en mm					
	D _{h7}	CH	L	L1	L2	L3
ALB 1	14	5 x 3	141	81	50	5
ALB 2	18	6 x 3,5	157	97	50	10
ALB 3	25	8 x 4	186	126	100	15
ALB 4	25	8 x 4	231	126	100	15